

**IT ATTUATORE ELETTROMECCANICO PER PORTE SEZIONALI  
E BASCULANTI. GUIDA RAPIDA**

**EN ELECTROMECHANICAL ACTUATOR FOR SPRING AND  
COUNTERWEIGHT BALANCED DOORS. QUICK GUIDE**

**FR OPERATEUR ELECTROMECHANIQUE POUR PORTES  
SECTIONNELLES ET BASCULANTES. GUIDE RAPIDE**

**ES MOTOR DE TECHO ELECTROMECÁNICO PARA PUERTAS  
SECCIONALES Y BASCULANTES. GUÍA RÁPIDA**

**PT MOTORREDUTOR ELECTROMECÂNICO PARA PORTAS  
SECCIONADAS E BASCULANTES. GUIA RÁPIDA**

**DE ELEKTROMECHANISCHER STELLANTRIEB FÜR  
SEKTIONALTORE UND SCHWINGTORE. KURZANLEITUNG**

**PL SIŁOWNIK ELEKTROMECHANICZNY DLA BRAM Z UKŁADEM  
SPRĘŻYNOWYM I PRZECIWWAGĄ. INSTRUKCJA SKRÓCONA**

**DICHIARAZIONE UE DI CONFORMITÀ E  
DICHIARAZIONE DI INCORPORAZIONE DI  
QUASI MACCHINA****Dichiarazione in accordo alle Direttive: 2014/35/UE (LVD);  
2014/30/UE (EMC); 2006/42/CE (MD) ALLEGATO II, PARTE B**

Il fabbricante V2 S.p.A., con sede in  
Corso Principi di Piemonte 65, 12035, Racconigi (CN), Italia

Dichiara sotto la propria responsabilità che:  
l'automatismo modello:  
ELEVO620, ELEVO1000

Descrizione: Attuatore elettromeccanico per porte di garage

- è destinato ad essere incorporato in una porta di garage per costituire una macchina ai sensi della Direttiva 2006/42/CE. Tale macchina non potrà essere messa in servizio prima di essere dichiarata conforme alle disposizioni della direttiva 2006/42/CE (Allegato II-A)
- è conforme ai requisiti essenziali applicabili delle Direttive: Direttiva Macchine 2006/42/CE (Allegato I, Capitolo 1) Direttiva bassa tensione 2014/35/UE Direttiva compatibilità elettromagnetica 2014/30/UE Direttiva ROHS3 2015/863/UE

La documentazione tecnica è a disposizione dell'autorità competente su motivata richiesta presso:  
V2 S.p.A., Corso Principi di Piemonte 65, 12035, Racconigi (CN), Italia

La persona autorizzata a firmare la presente dichiarazione di incorporazione e a fornire la documentazione tecnica:

**Sergio Biancheri**

Rappresentante legale di V2 S.p.A.  
Racconigi, il 01/04/2019

**EU DECLARATION OF CONFORMITY AND  
DECLARATION OF INCORPORATION OF  
PARTLY COMPLETED MACHINE****Declaration in accordance with Directives: 2014/35/UE  
(LVD); 2014/30/UE (EMC); 2006/42/CE (MD) ANNEX II,  
PART B**

The manufacturer V2 S.p.A., headquarters in Corso Principi di  
Piemonte 65, 12035, Racconigi (CN), Italy

Under its sole responsibility hereby declares that:  
the partly completed machinery model(s):  
ELEVO620, ELEVO1000

Description: electromechanical actuator for garage doors

- is intended to be installed on garage doors to create a machine according to the provisions of the Directive 2006/42/EC. The machinery must not be put into service until the final machinery into which it has to be incorporated has been declared in conformity with the provisions of the Directive 2006/42/EC (annex II-A).
- is compliant with the applicable essential safety requirements of the following Directives:  
Machinery Directive 2006/42/EC (annex I, chapter 1)  
Low Voltage Directive 2014/35/EU  
Electromagnetic Compatibility Directive 2014/30/EU  
Directive RROHS3 2015/863/UE

The relevant technical documentation is available at the national authorities' request after justifiable request to:  
V2 S.p.A.

Corso Principi di Piemonte 65, 12035, Racconigi (CN), Italy

The person empowered to draw up the declaration and to provide the technical documentation:

**Sergio Biancheri**

Legal representative of V2 S.p.A.  
Racconigi, il 01/04/2019

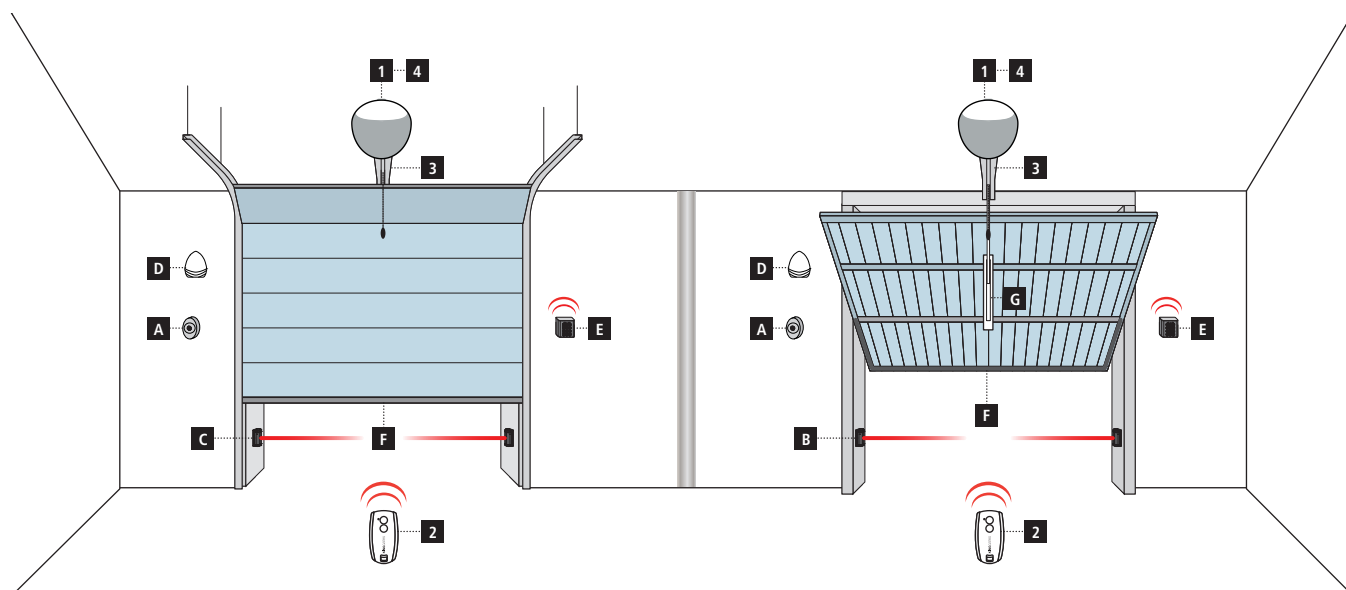

	<b>AVVERTENZE GENERALI / GENERAL WARNINGS / INSTRUCTIONS GÉNÉRALES / ADVERTENCIAS GENERALES / ADVERTÊNCIAS GERAIS / ALLGEMEINE HINWEISE / BELANGRIJKE WAARSCHUWINGEN / OGÓLNE OSTRZEŻENIA</b>
IT	<p><b>Questo manuale è una sintesi delle fasi d'installazione e della messa in funzione con i valori di default:</b> il manuale istruzioni completo (installazione, collegamenti, programmazioni parametri, diagnostica, ecc.) è scaricabile dal sito <a href="http://www.king-gates.com">www.king-gates.com</a></p> <p><b>Pericolo da emissione ottica! Guardare la luce a LED da vicino e per un periodo prolungato può abbagliare la vista. Può ridurre temporaneamente le facoltà visive e causare incidenti. Non guardare direttamente i LED. Durante l'installazione si può disattivare la luce LED tramite il selettore LC</b></p>
EN	<p><b>This manual is a summary of the installation and commissioning instructions, using the default values:</b> the complete user manual (installation, connections, programming, diagnostics, etc.) is available for download from <a href="http://www.king-gates.com">www.king-gates.com</a></p> <p><b>Danger due to optical radiation! Looking into an LED at short range for an extended period may cause optical glare. This may temporarily reduce vision. This may cause serious or fatal accidents. Do not look directly into a LED. During installation, the LED light can be deactivated using the LC selector</b></p>
FR	<p><b>Ce manuel est un résumé des phases d'installation et de mise en service avec les valeurs par défaut:</b> le mode d'emploi complet (installation, raccordements, programmation des paramètres, diagnostic, etc.) peut être téléchargé sur le site Internet <a href="http://www.king-gates.com">www.king-gates.com</a></p> <p><b>Risque d'émission optique ! Fixer la lumière LED de près et longtemps peut éblouir. La faculté visuelle peut être temporairement réduite et cela peut provoquer des accidents. Ne pas regarder directement les LED. Pendant l'installation, la lumière LED peut être désactivée à l'aide du sélecteur LC</b></p>
ES	<p><b>Este manual es una síntesis de las fases de instalación y de la puesta en funcionamiento con los valores predeterminados:</b> el manual de instrucciones completo (instalación, conexiones, programación de parámetros, diagnóstico, etc.) se puede descargar del sitio <a href="http://www.king-gates.com">www.king-gates.com</a></p> <p><b>¡Peligro por emisión óptica! La fijación de la vista en la luz LED de cerca durante un lapso prolongado puede enceguecer. Pueden reducirse temporalmente las facultades visuales y pueden ocurrir accidentes. No mirar directamente a los LED. Durante la instalación, la luz LED se puede desactivar con el selector LC</b></p>
PT	<p><b>Este manual é um resumo das fases de instalação e comissionamento com valores padrão:</b> o manual de instruções completo (instalação, conexões, programação de parâmetros, diagnósticos, etc.) pode ser baixado do site <a href="http://www.king-gates.com">www.king-gates.com</a></p> <p><b>Risco de emissão óptica! Olhar para a luz LED de perto e por um período prolongado pode deslumbrar seus olhos. Pode prejudicar temporariamente a visão e causar acidentes. Não olhe diretamente para os LEDs. Durante a instalação, a luz LED pode ser desativada usando o seletor LC</b></p>
DE	<p><b>Diese Anleitung gibt einen Überblick über die Einrichtungs- und Inbetriebnahmephasen mit den Standardeinstellungen:</b> Die vollständige Anleitung (zu Einrichtung, Anschlüssen, Programmierung der Parameter, Diagnose, usw.) kann auf der Webseite <a href="http://www.king-gates.com">www.king-gates.com</a> heruntergeladen werden</p> <p><b>Gefahr durch Lichtstrahl! Der Blickkontakt mit LED-Leuchten aus direkter Nähe und über längere Zeit kann das Sehvermögen beeinträchtigen. Das Sehvermögen kann vorübergehend eingeschränkt sein - dadurch besteht Unfallgefahr. Einen direkten Blickkontakt mit LED-Leuchten vermeiden. Während der Installation kann das LED-Licht mit dem LC-Wahlschalter deaktiviert werden</b></p>
NL	<p><b>Deze handleiding is een samenvatting van de stadia van installatie en inbedrijfstelling met de standaard waarden:</b> de complete handleiding (installatie, bedrading, het programmeren van parameters, diagnostiek etc.) kan worden gedownload van de website <a href="http://www.king-gates.com">www.king-gates.com</a></p> <p><b>Gevaar door optische transmissie! Door langere tijd van dichtbij in een LED-lamp te kijken is verblinding mogelijk. Dit kan tijdelijk het gezichtsvermogen beperken en ongevallen veroorzaken. Kijk niet rechtstreeks in LED's. Tijdens de installatie kan het LED-licht worden uitgeschakeld met de LC-selector</b></p>
PL	<p><b>Niniejsza instrukcja jest streszczeniem etapów instalacji i uruchomienia z zastosowaniem wartości domyślnych:</b> pełną instrukcję obsługi (instalacja, podłączenia, programowanie parametrów, diagnostyka, itd.) można pobrać ze strony internetowej <a href="http://www.king-gates.com">www.king-gates.com</a></p> <p><b>Zagrożenie związane z emisją świetlną! Spoglądanie z bliska przez dłuższy okres czasu na źródło światła LED może spowodować oślepienie. Może to skutkować chwilowym ograniczeniem zdolności widzenia i spowodować wypadki. Nie należy spoglądać bezpośrednio na diody LED. Podczas instalacji światło LED można wyłączyć za pomocą przełącznika LC</b></p>

**IT - IMPIANTO TIPICO • EN - TYPICAL INSTALLATION • FR - INSTALLATION TYPE •  
 ES - INSTALACIÓN TÍPICA • PT - EQUIPAMENTO PADRÃO • DE - TYPISCHE ANLAGE •  
 NL - GEBRUIKELIJKE INSTALLATIE • PL - TYPOWY SYSTEM**

<b>1</b>	Motore • Motor • Moteur • Motor • Motor • Motor • Motor • Silnik
<b>2</b>	Trasmittitore • Transmitter • Transmetteur • Transmisor • Transmissor • Sender • Zender • Nadajnik
<b>3</b>	Guida catena / cinghia • Guide chain / belt • Guide chaîne / courroie • Guiacadena / correa • Guia da corrente/correa • Kettenführung /Riemen • Ketting-/Riemgeleider • Łańcuch / pas prowadzący
<b>4</b>	Centrale di comando • Control unit • Armoire de commande • Central de mando • Central de comando • Steuereinheit • Besturingscentrale • Centrala sterująca
<b>A</b>	Selettore chiave • Key switch • Sélecteur clé • Selector de llave • Seletor de chave • Schlüsselwahlschalter • Sleutelschakelaar • Przełącznik kluczykowy
<b>B</b>	Fotocellula interna • Internal photocell • Photocellule interne • Fotocélula interna • Fotocélula interna • Interne Lichtschranke • Interne fotocel • Fotokomórka wewnętrzna
<b>C</b>	Fotocellula esterna • External photocell • Photocellule externe • Fotocélula externa • Fotocélula externa • Externe Lichtschranke • Externe fotocel • Fotokomórka zewnętrzna
<b>D</b>	Lampeggiante • Flashing light • Clignotant • Intermitente • Intermitente • Blinkleuchte • Knipperlicht • Światło migające
<b>E</b>	Selettore digitale via radio • Digital radio switch • Sélecteur numérique via radio • Seletor digital via rádio • Digitaler Funkwahlschalter • Digitale schakelaar via radio • Cyfrowy przełącznik radiowy
<b>F</b>	Costa di sicurezza • Safety edge • Côtes de sécurité • Bandas de seguridad • Bordas de segurança • Sicherheitsleisten • Afslaglijsten • Krawędzie bezpieczeństwa
<b>G</b>	Braccio adattatore per porte basculanti a contrappesi • Adaptor bracket for counterweight balanced doors • Bras adaptateur pour portes basculantes à contrepoids • Brazo adaptador para puertas basculantes de contrapesos • Braço adaptador para portas basculantes com contrapesos • Adapterarm für Kipptore mit Gegengewichtsausgleich • Aanpassingsarm voor kanteldeuren met tegengewichten • Wspornik adaptacyjny dla bram z przeciwwagą

<b>LUNGHEZZA DEL CAVO • LENGTH OF THE CABLE • LONGUEUR DU CÂBLE • LONGITUD DEL CABLE • COMPRIMENTO DO CABO • KABELLÄNGE • LENGTE VAN DE KABEL • DŁUGOŚĆ PRZEWODU</b>	<b>&lt; 10 m</b>	<b>10 ÷ 20 m</b>	<b>20 ÷ 30 m</b>
Fotocellule (TX) • Photocells (TX) • Photocellules (TX) • Fotocélulas (TX) • Fotocélulas (TX) • Fotozellen (TX) • Fotocellen (TX) • Fotokomórki (TX)	2 x 0,5 mm <sup>2</sup>	2 x 0,5 mm <sup>2</sup>	2 x 0,5 mm <sup>2</sup>
Fotocellule (RX) • Photocells (RX) • Photocellules (RX) • Fotocélulas (RX) • Fotocélulas (RX) • Fotozellen (RX) • Fotocellen (RX) • Fotokomórki (RX)	4 x 0,5 mm <sup>2</sup>	4 x 0,5 mm <sup>2</sup>	4 x 0,5 mm <sup>2</sup>
Selettore chiave • Key switch • Sélecteur à clé • Selector con llave • Selector de chave • Schlüsselwahlschalter • Sleutelschakelaar • Przełącznik kluczykowy	2 x 0,5 mm <sup>2</sup>	2 x 0,5 mm <sup>2</sup>	2 x 0,5 mm <sup>2</sup>
Costa di sicurezza • Safety edges • Barres palpeuses de sécurité • Bandas de seguridad • Borda de segurança • Sicherheitsleisten • Afslaglijsten • Krawędzie bezpieczeństwa	2 x 0,5 mm <sup>2</sup>	2 x 0,5 mm <sup>2</sup>	2 x 0,5 mm <sup>2</sup>
Lampeggiante • Flashing light • Feu • Intermitente • Intermitente • Blinkleuchte • Knipperlicht • Światło migające	2 x 1,5 mm <sup>2</sup>	2 x 1,5 mm <sup>2</sup>	2 x 1,5 mm <sup>2</sup>
Antenna (integrata nel lampeggiante) • Antenna (integrated into the flashing light) • Antenne (intégrée dans le feu) • Antena (integrada en la lámpara de señalización) • Antena (integrada no pirilampo) • Antenne (im Blinklicht eingebaut) • Antena (zintegrowana ze światłem migającym) • Antenne (ingebouwd in het knipperlicht)	RG58	RG58	RG58

**IT - LIMITI D'IMPIEGO • EN - OPERATING LIMITS • FR - LIMITES D'UTILISATION •  
 ES - LÍMITES DE OPERACIÓN • PT - LIMITES DE OPERAÇÃO • DE - BETRIEBSGRENZEN  
 • NL - GEBRUIKSBEPERKINGEN • PL - OGRANICZENIA OPERACYJNE**

		ELEVO620	ELEVO1000
Superficie porta • Door area Surface de la porte • Superficie puerta Superfície da porta • Türfläche Deuropervlak • Powierzchnia bramy	(m <sup>2</sup> )	Sezionale < 10 / Basculante < 8,5 Sectional door < 10 / Counterweight bal. door < 8,5 Sectionnelle <10 / Porte basculante <8,5 Seccional <10 / Puerta basculante <8,5 Seccional <10 / Porta basculante <8,5 Schnitt <10 / Auf-und-Über-Tür <8,5 Sectionele <10 / Kanteldeur met tegengewicht <8,5 Segmentowe <10 / Bramy uchylne <8,5	Sezionale < 16 / Basculante < 11 Sectional door < 16 / Counterweight bal. door < 11 Sectionnelle <16 / Porte basculante <11 Seccional <16 / Puerta basculante <11 Seccional <16 / Porta basculante <11 Schnitt <16 / Auf-und-Über-Tür <11 Sectionele <16 / Kanteldeur met tegengewicht <11 Segmentowe <16 / Bramy uchylne <11
Peso massimo sollevabile della porta Maximum lifting weight of the door Poids de levage maximum de la porte Peso máximo de elevación de la puerta Peso máximo de elevação da porta Maximales Hubgewicht der Tür Hefvermogen Maksymalny ciężar podnoszenia drzwi	(Kg)	62	100

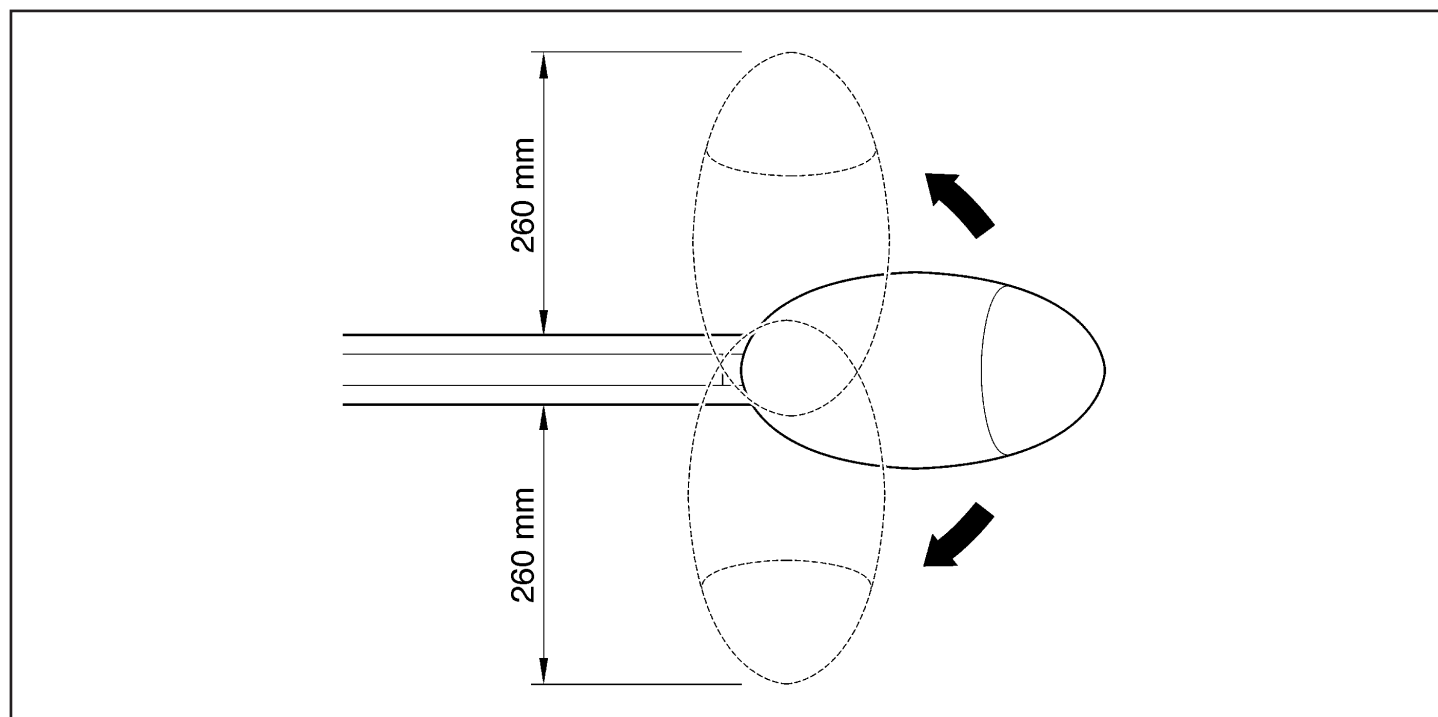
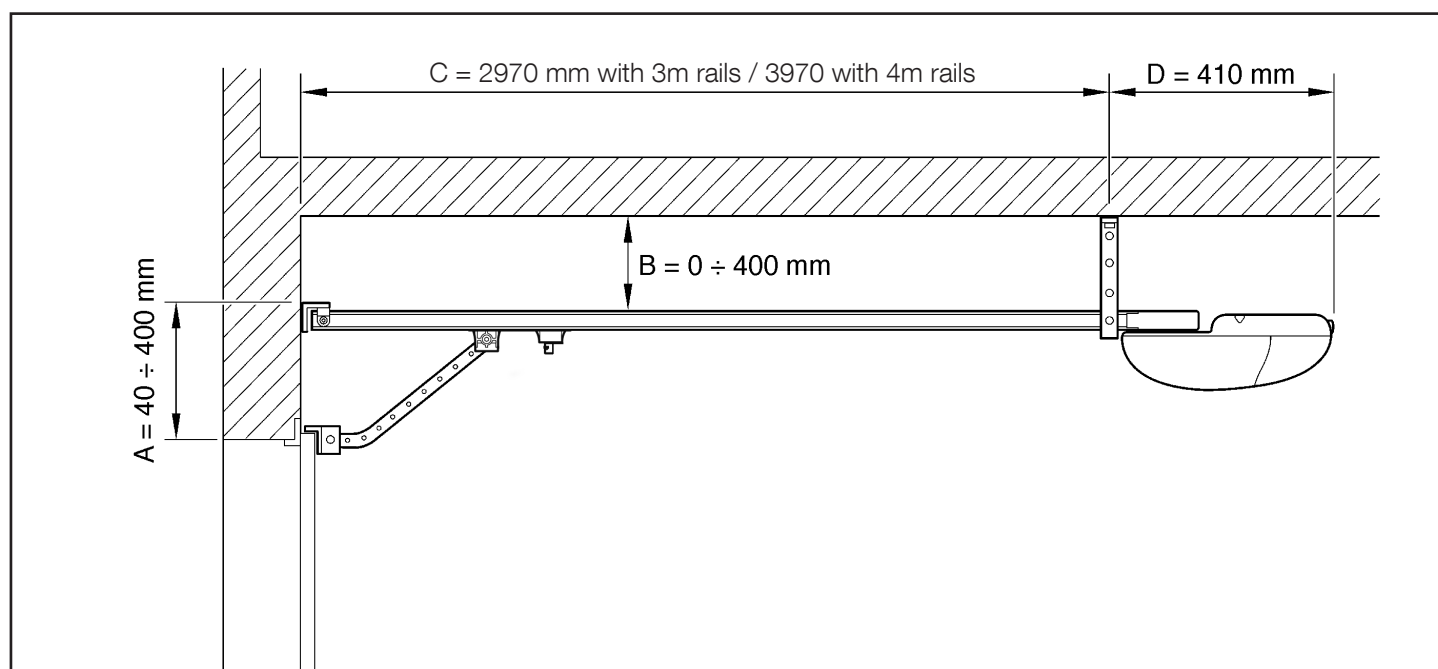

GUIDE DA ASSEMBLARE • GUIDES TO ASSEMBLE  
GUIDES À ASSEMBLER • GUÍAS PARA MONTAR  
GUIAS PARA MONTAR • ANLEITUNGEN ZUM  
ZUSAMMENBAUEN • GIDSEN OM TE MONTEREN •  
PROWADNICE DO MONTAŻU

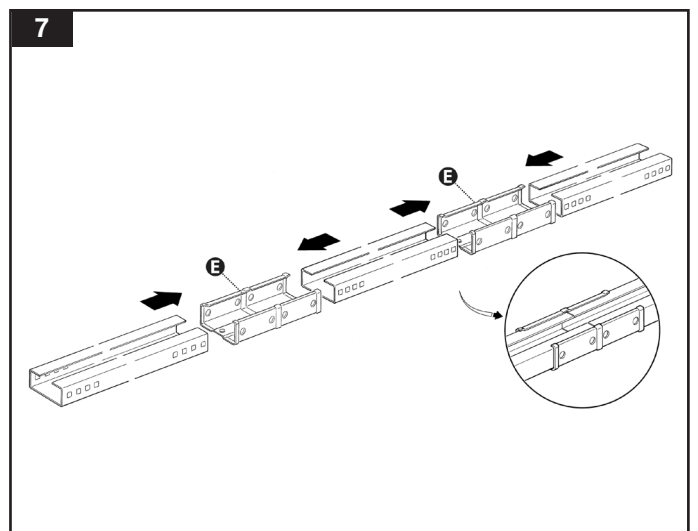
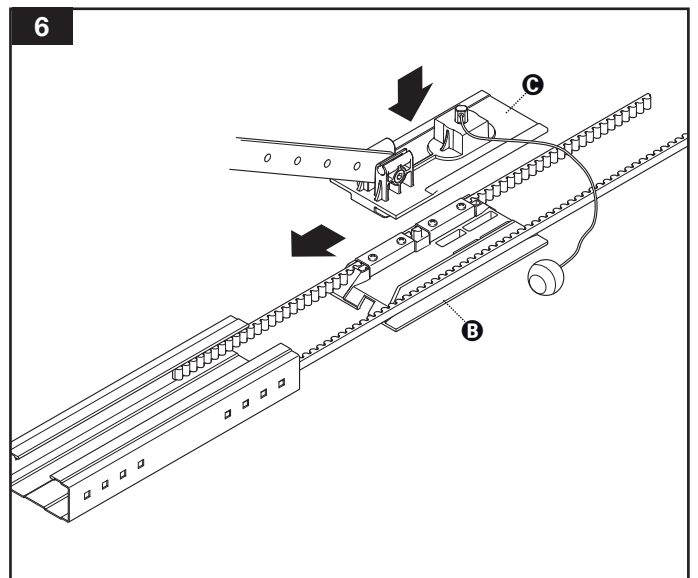
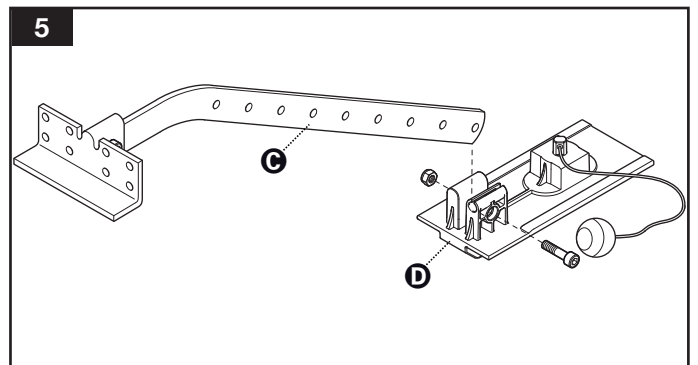
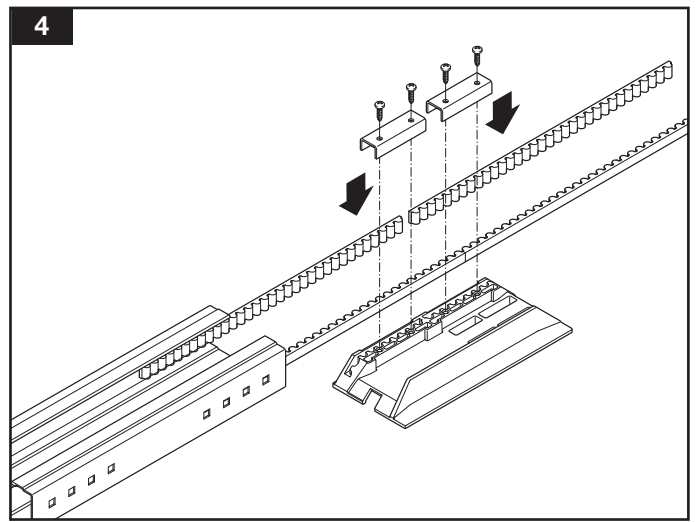
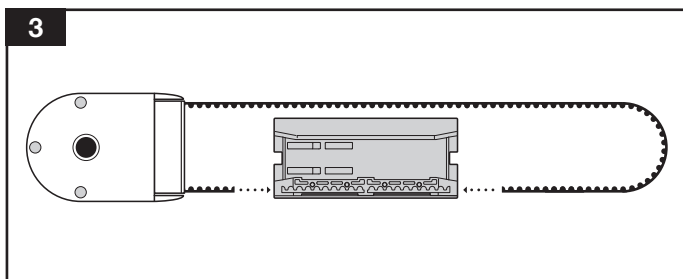
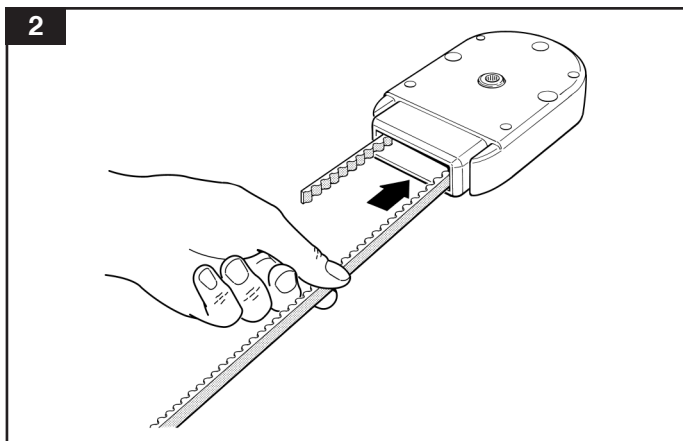
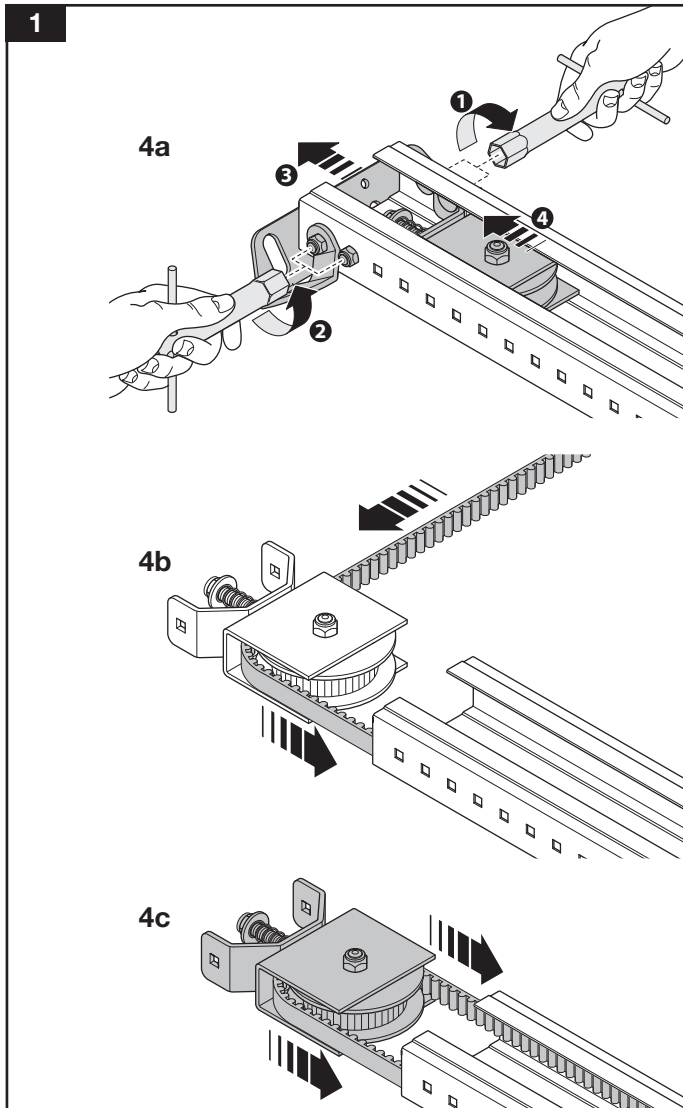

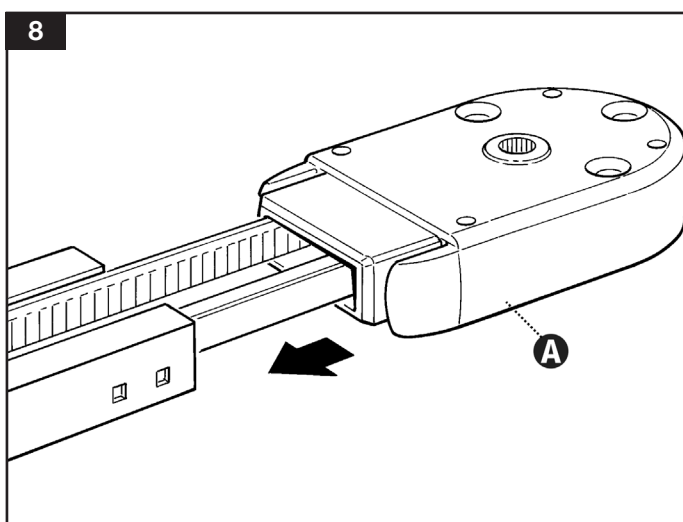

TUTTE LE GUIDE • ALL GUIDES • TOUS LES GUIDES  
 TODAS LAS GUÍAS • TODOS OS GUIAS •  
 ALLE FÜHRER • ALLE GIDSEN • WSZYSTKIE  
 PRZEWODNIKI

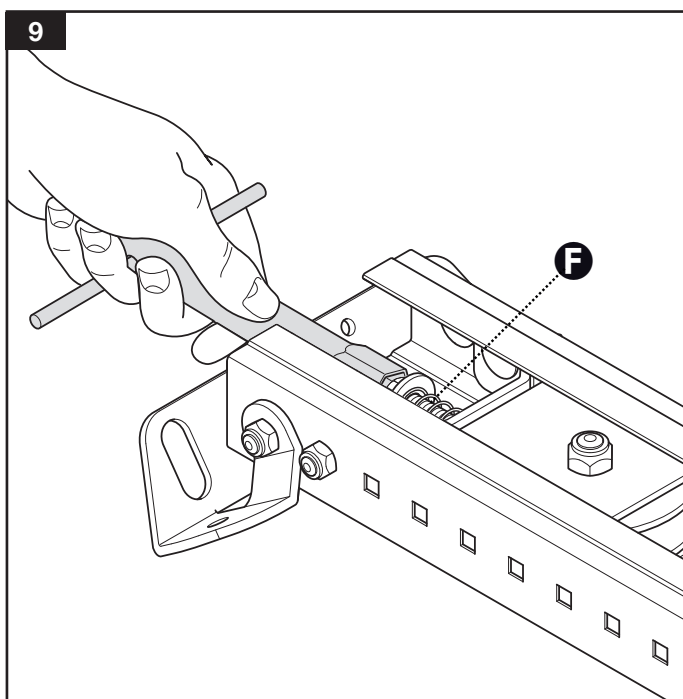

Regolare la tensione della cinghia in modo  
 che la molla sia a metà della corsa • Adjust the belt  
 tension so that the spring is in the middle of its travel  
 • Réglez la tension de la courroie de manière à ce  
 que le ressort soit à mi-course • Ajuste la tensión de  
 la correa para que el resorte esté a medio camino  
 • Ajuste a tensão da correia para que a mola esteja  
 na metade • Stellen Sie die Riemenspannung so ein,  
 dass die Feder zur Hälfte ist • Wyreguluj napięcie  
 paska tak, aby sprężyna znajdowała się w połowie.

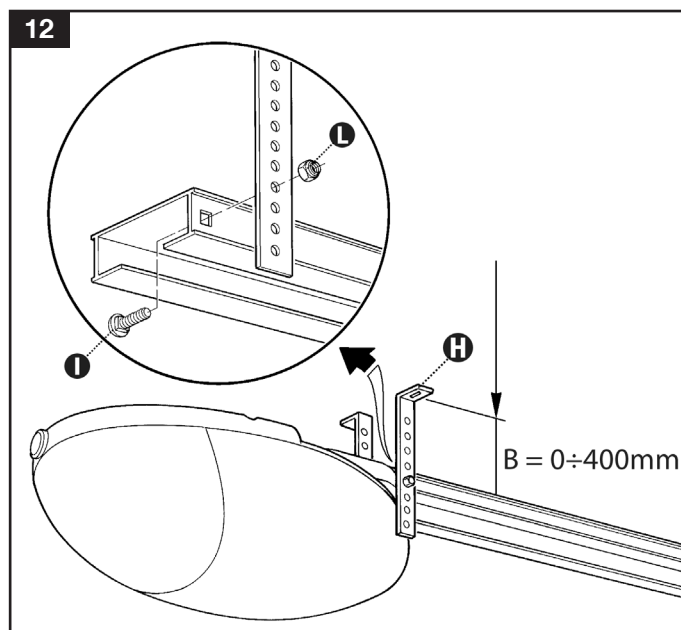
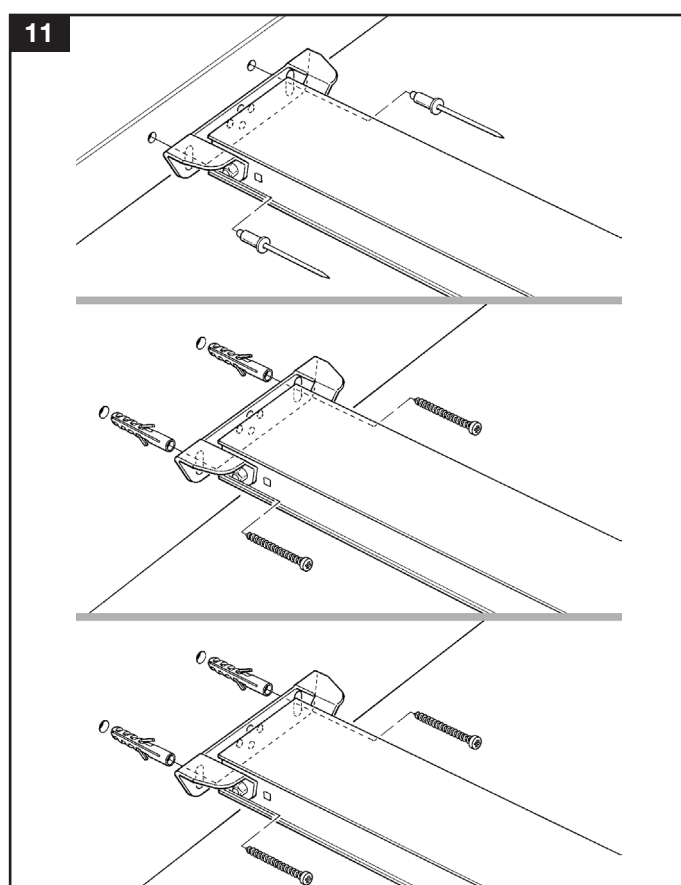
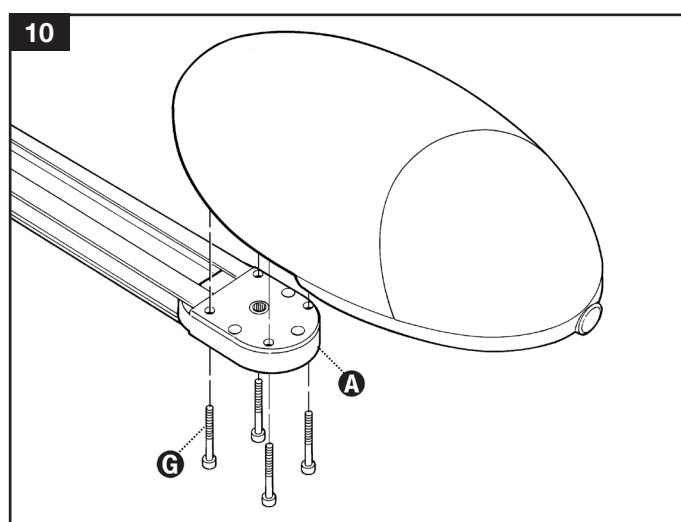

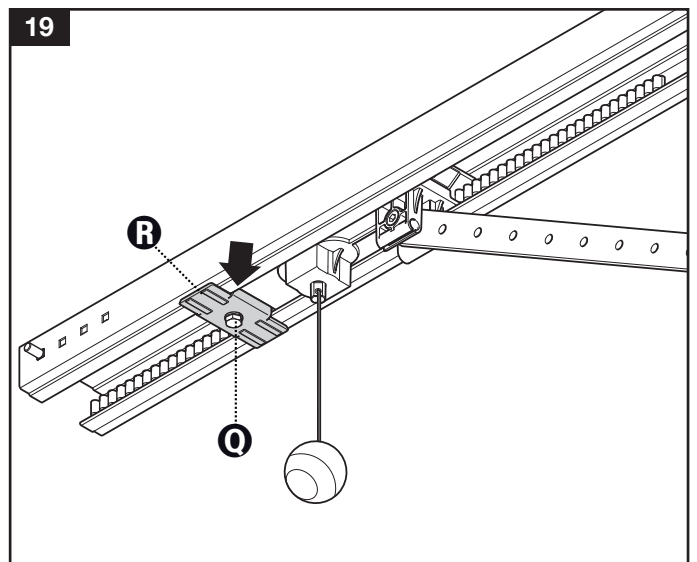
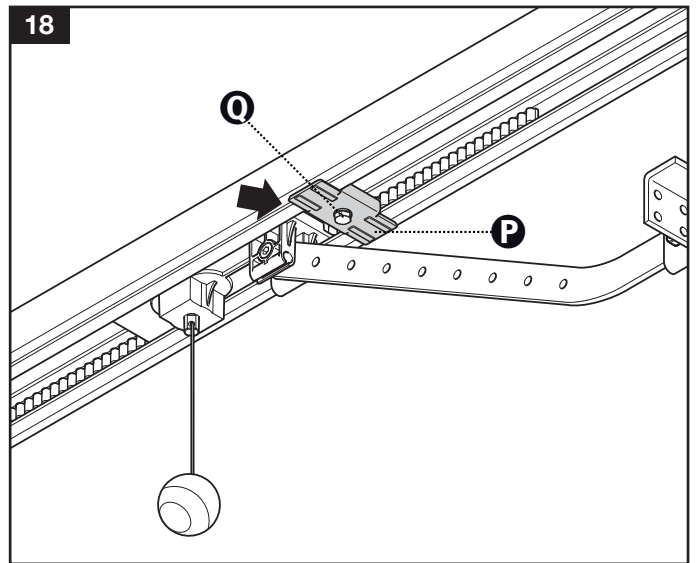
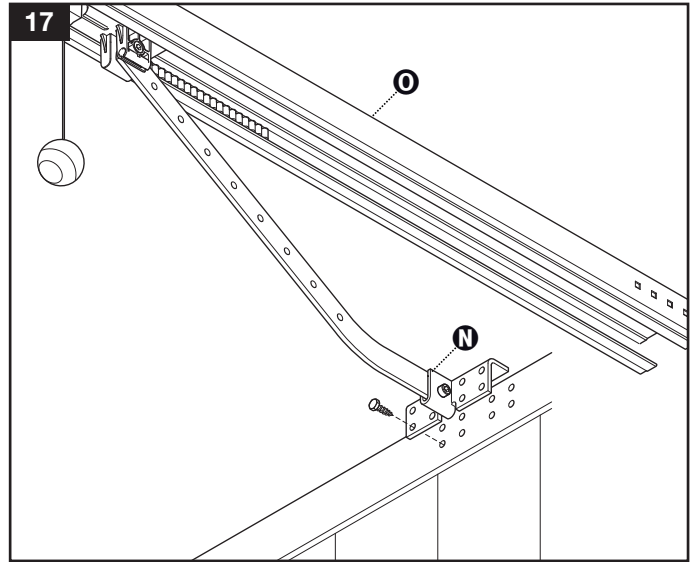
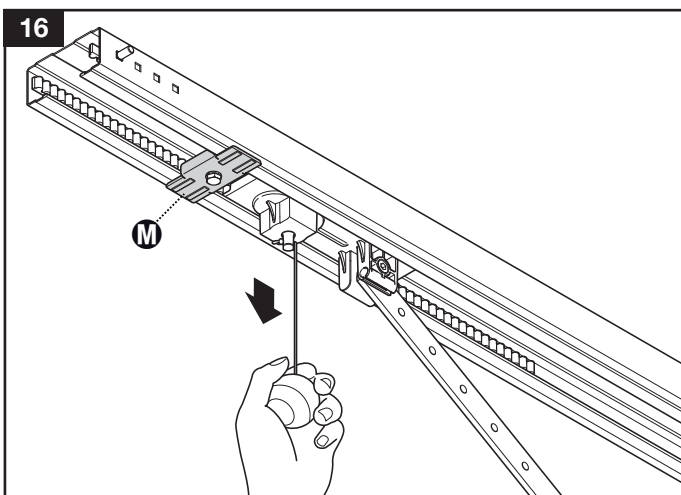
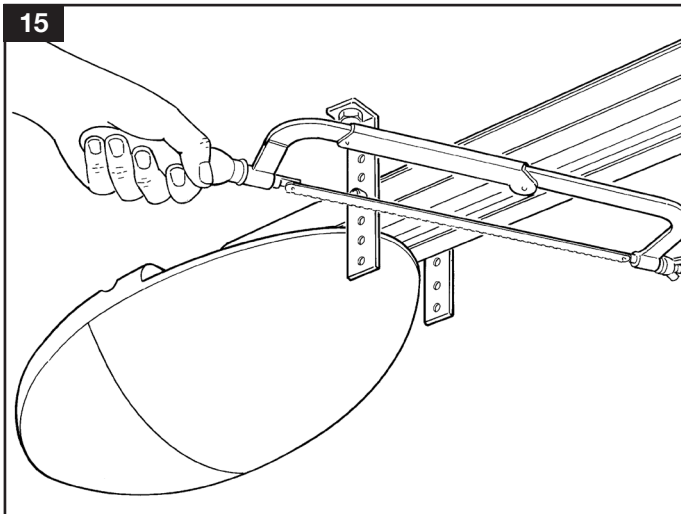
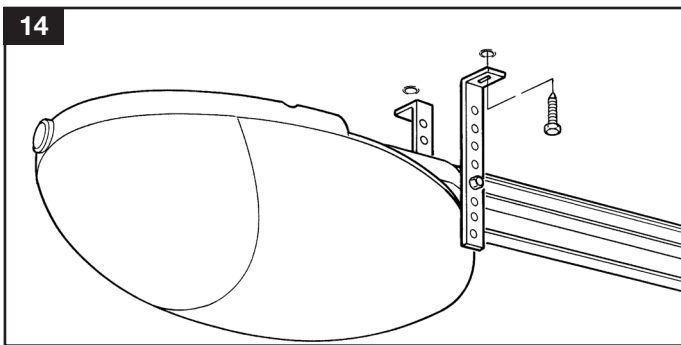
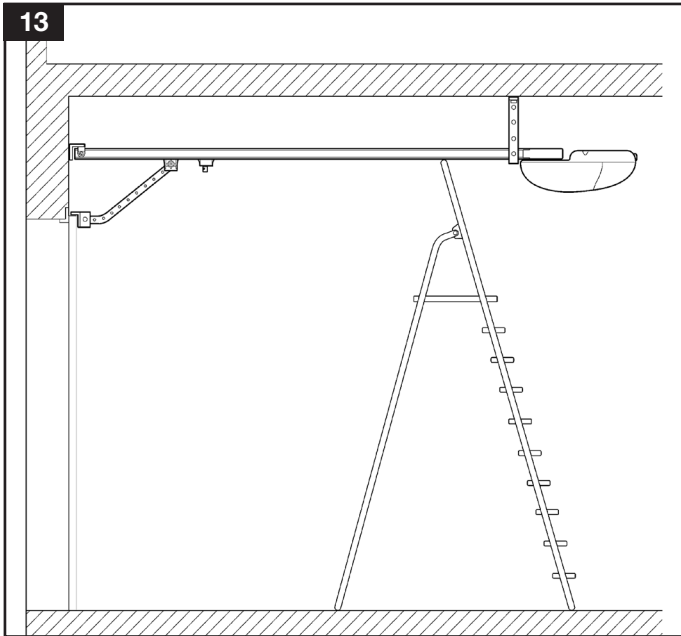





**IT - SBLOCCARE E BLOCCARE IL MOTORIDUTTORE (MANOVRA MANUALE) • EN - UNLOCKING AND LOCKING THE GEARMOTOR (MANUAL OPERATION) • FR - DÉVERROUILLER ET VERROUILLER L'OPÉRATEUR (MANOEUVRE MANUELLE). • ES - DESBLOQUEAR Y BLOQUEAR EL MOTORREDUCTOR (MANIOBRA MANUAL) • PT - DESBLOQUEAR E BLOQUEAR O MOTOREDUTOR (OPERAÇÃO MANUAL) • DE - DEN ANTRIEB ENTRIEGELN UND VERRIEGELN (MANUELLE BEWEGUNG) • NL - DEBLOKKERING EN BLOKKERING VAN DE REDUCTIEMOTOR (HANDMATIG MANOEUVRE) • PL - ODBLOKOWAĆ I ZABLOKOWAĆ MOTOREDUKTOR (MANEWR RĘCZNY)**

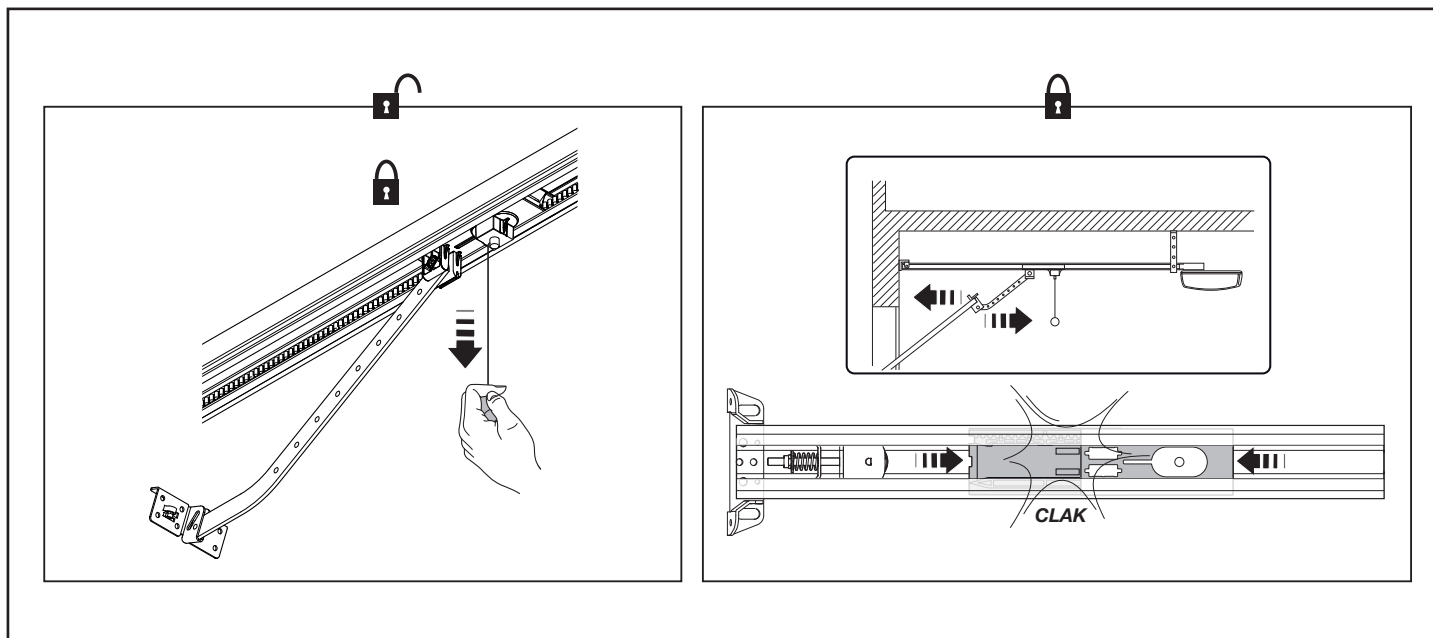

**IT - Fissare in modo permanente sul portone l'etichetta di "Attenzione Rischio di Schiacciamento" • EN - Attach the "Warning! Risk of Crushing" label permanently to the door • FR - Fixer l'étiquette « Attention risque d'écrasement » de façon permanente sur la porte de garage • ES - Fijar de forma permanente al portón la etiqueta de "Atención Riesgo de Aplastamiento" • PT - Afixe permanentemente a etiqueta "Cuidado, risco de esmagamento" na porta • DE - Befestigen Sie dauerhaft ein Schild am Tor mit der Angabe „Achtung - Quetschgefahr“ • NL - Bevestig op permanente wijze op de poort het etiket "Let op: gevaar voor beknelling" • PL - Zamocować na bramie w sposób stały etykietkę „Uwaga - Ryzyko zmiżdżenia”**

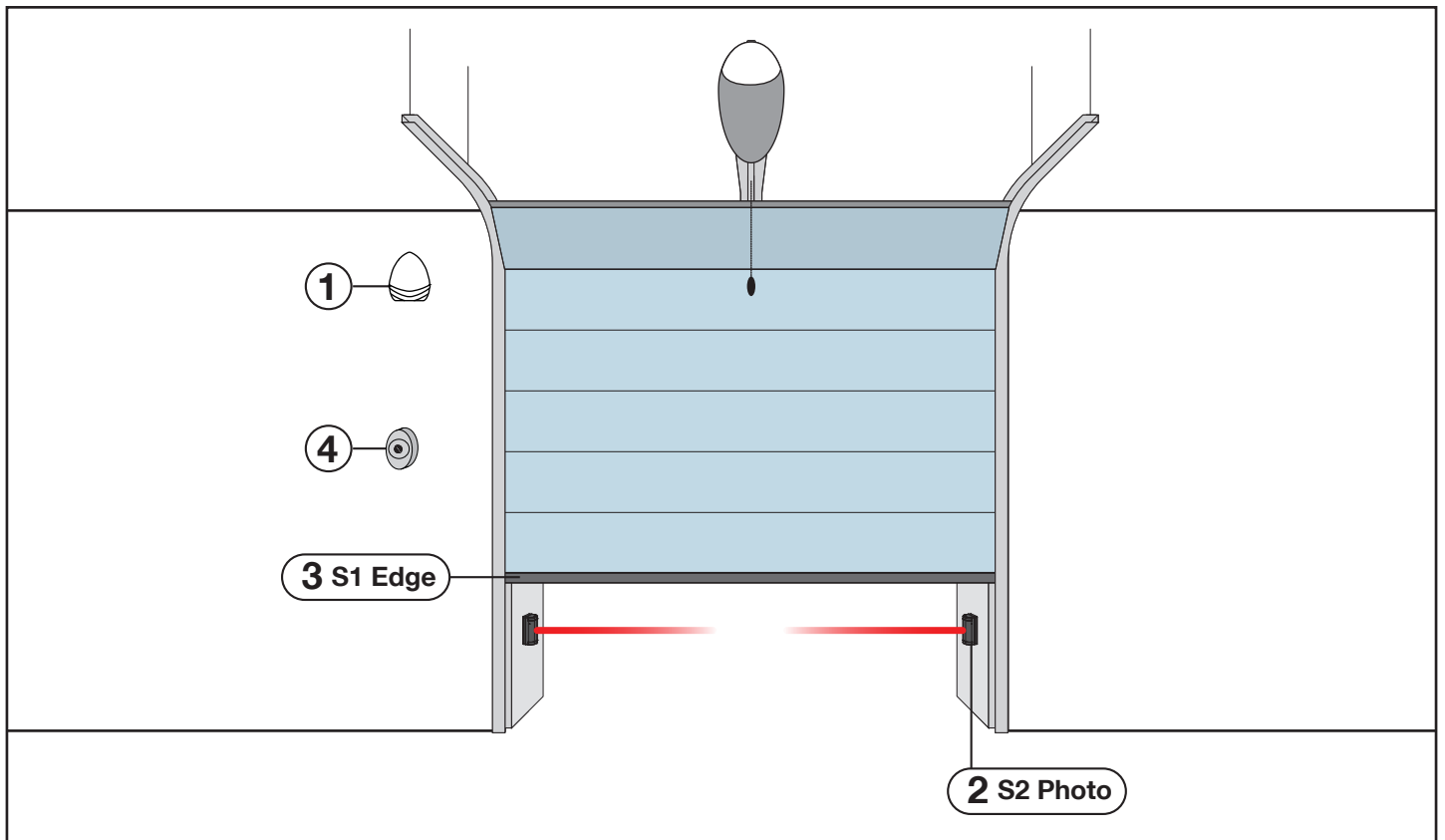
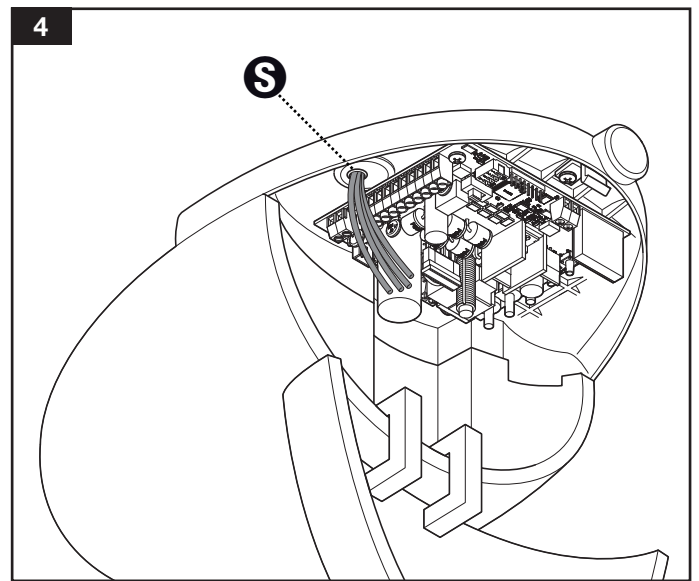
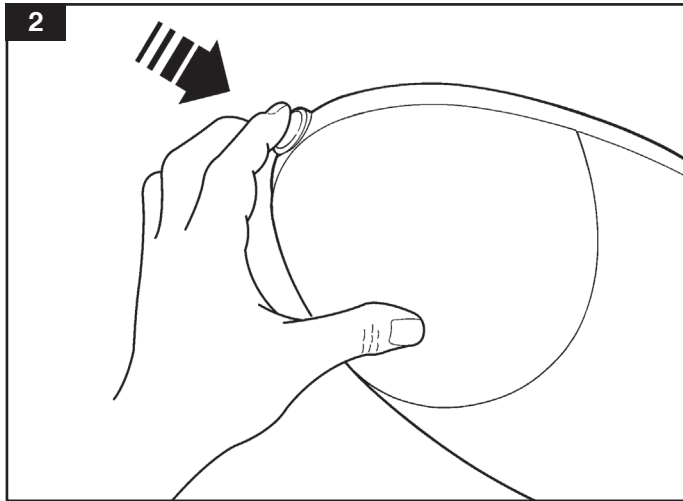
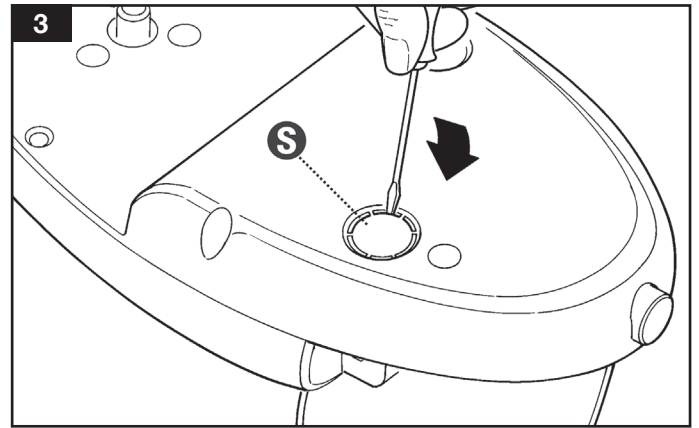
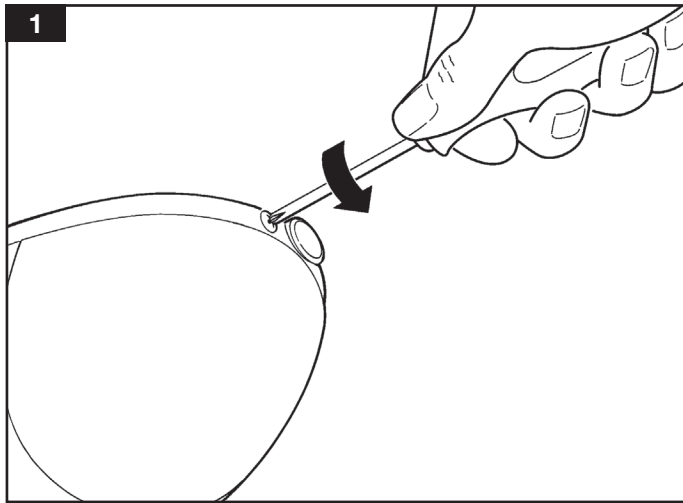

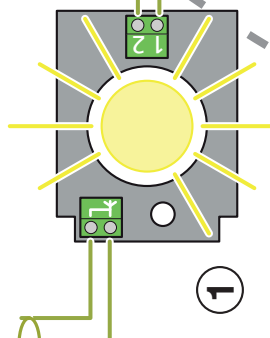
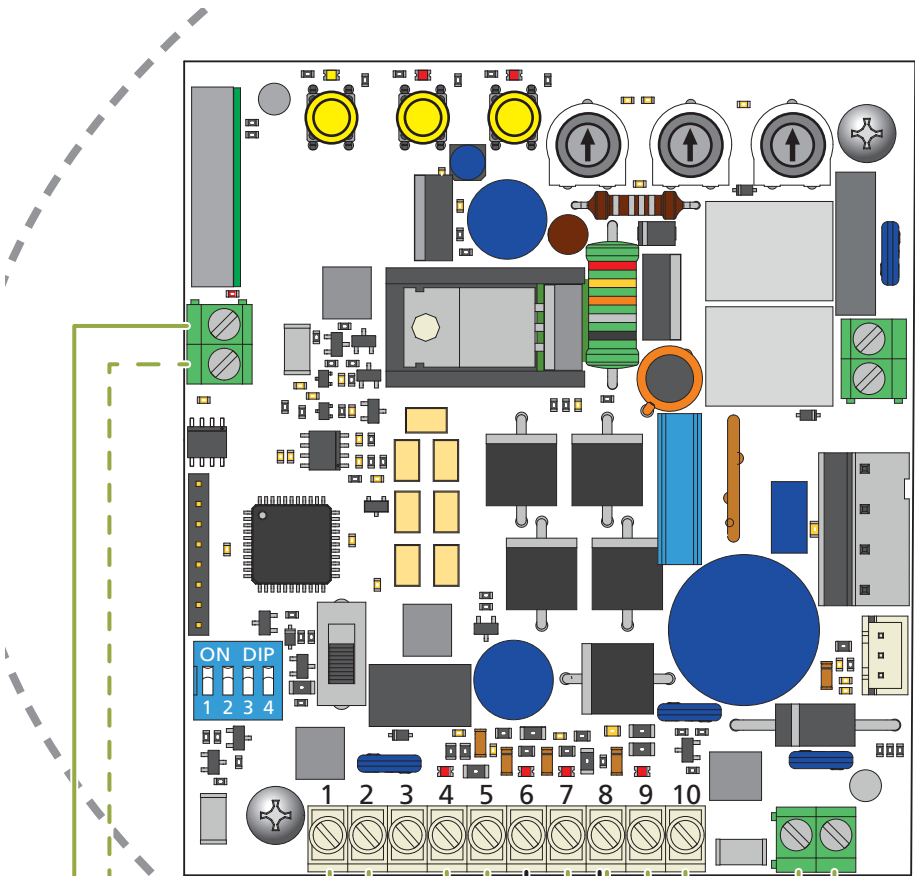

④ S2 Photo

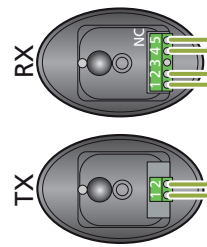

③ S1 Edge

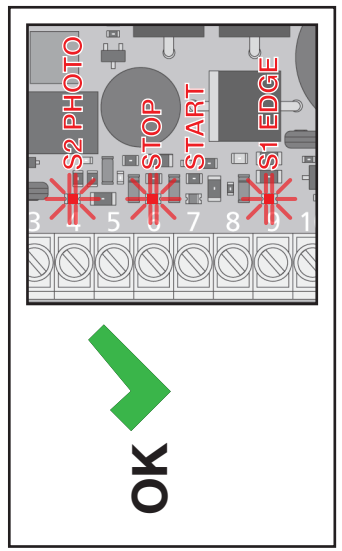
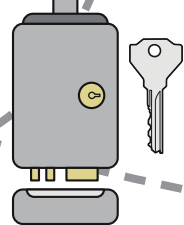
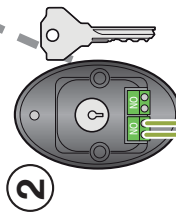

LED	ON	OFF
S2 PHOTO		
START		
STOP		
S1 EDGE		

	<p><b>24V max 15W</b></p> <p>Alimentazione lampeggiante Flashing light power supply Alimentation feu clignotant Alimentación del intermitente Alimentação do intermitente Stromversorgung Blinkleuchte Voeding knipperlicht Zasilanie światła migające</p>	<p><b>24VDC max 10W</b></p> <p>Alimentazione accessori Accessories power supply Alimentations accessoires Alimentación accesorios Alimentação acessórios Stromversorgung Zubehör Voeding accessoires Zasilanie akcesoriów</p>
	<p>Alimentazione lampeggiante Flashing light power supply Alimentation feu clignotant Alimentación del intermitente Alimentação do intermitente Stromversorgung Blinkleuchte Voeding knipperlicht Zasilanie światła migające</p>	<p>Alimentazione accessori Accessories power supply Alimentations accessoires Alimentación accesorios Alimentação acessórios Stromversorgung Zubehör Voeding accessoires Zasilanie akcesoriów</p>

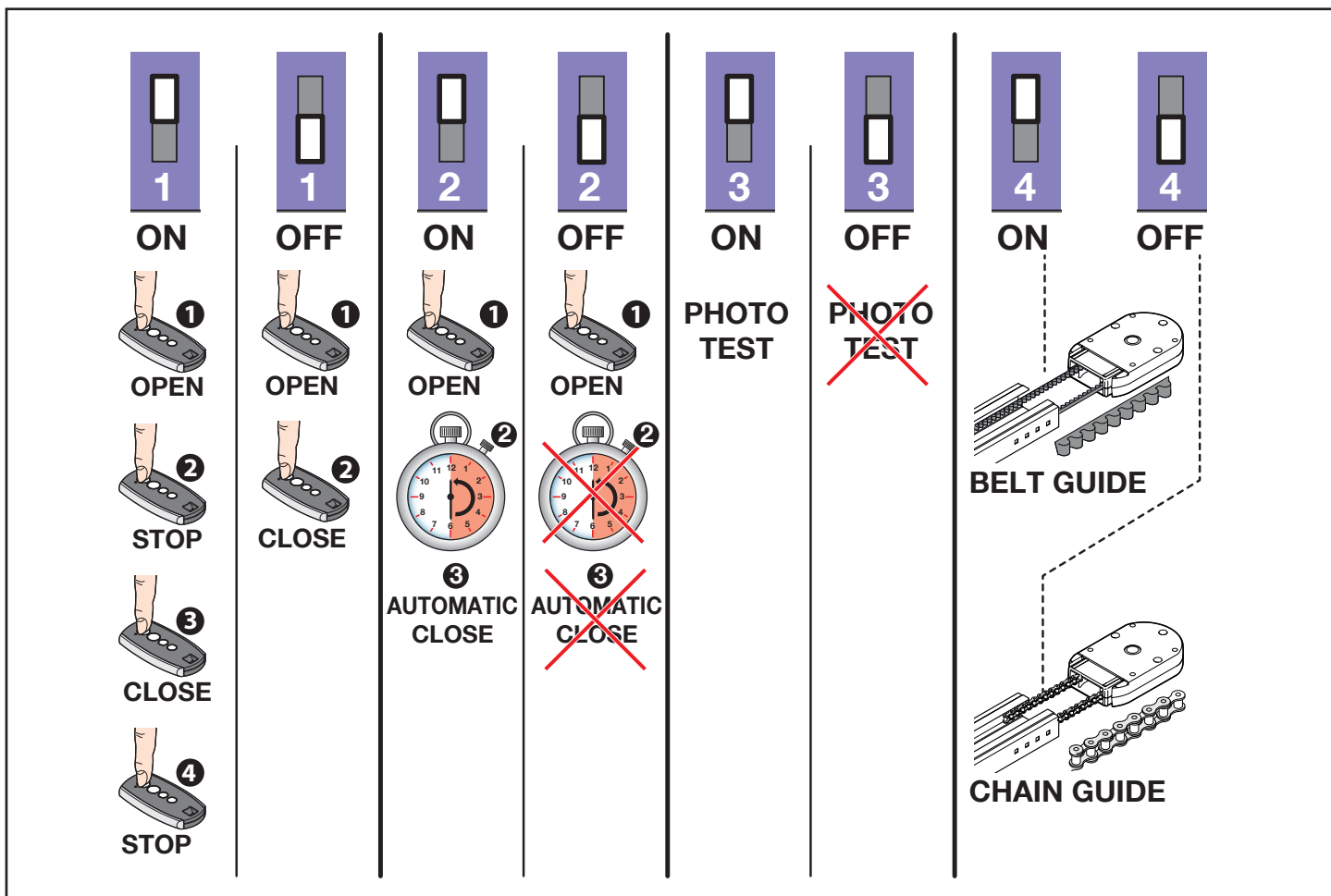
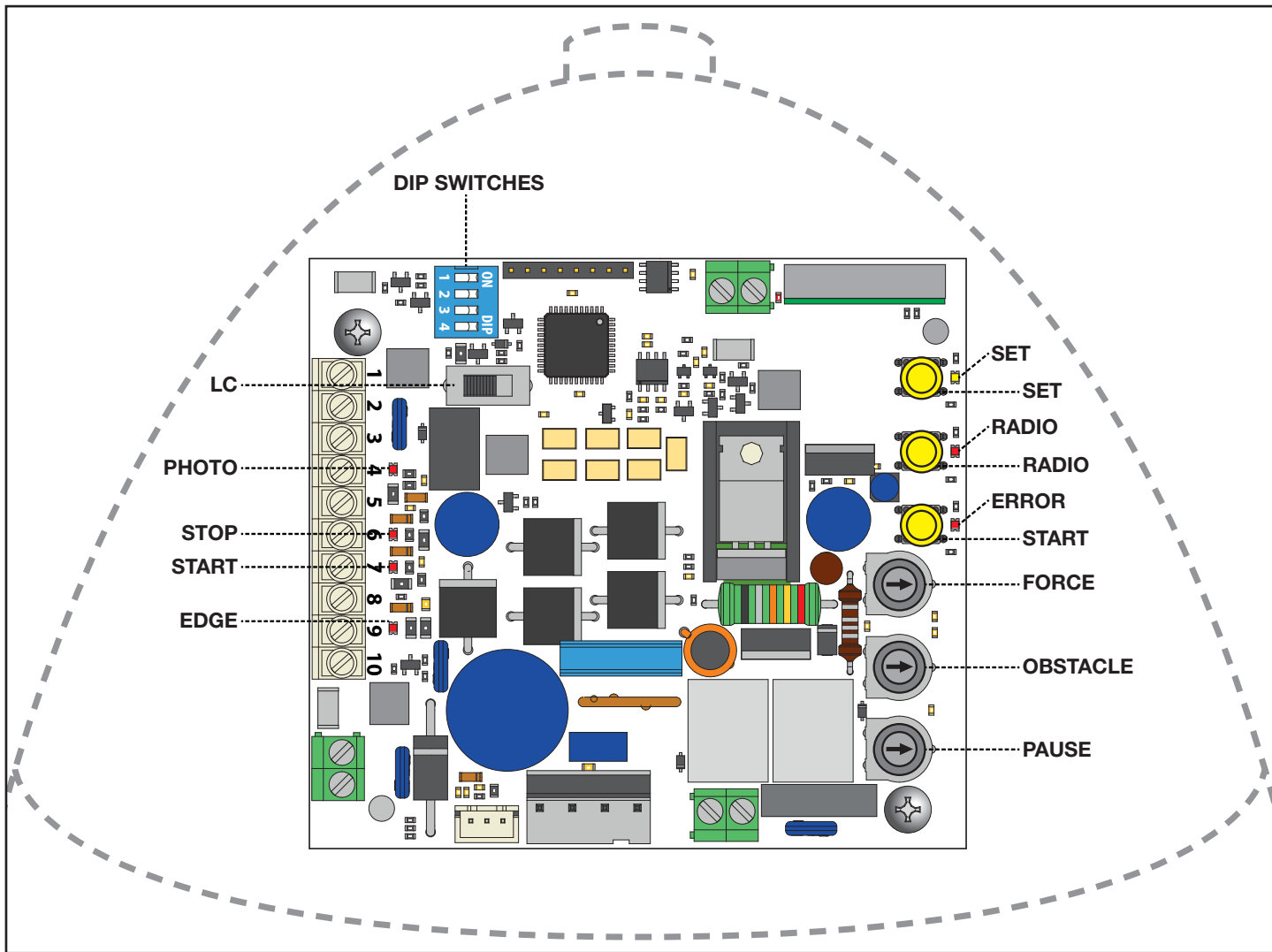

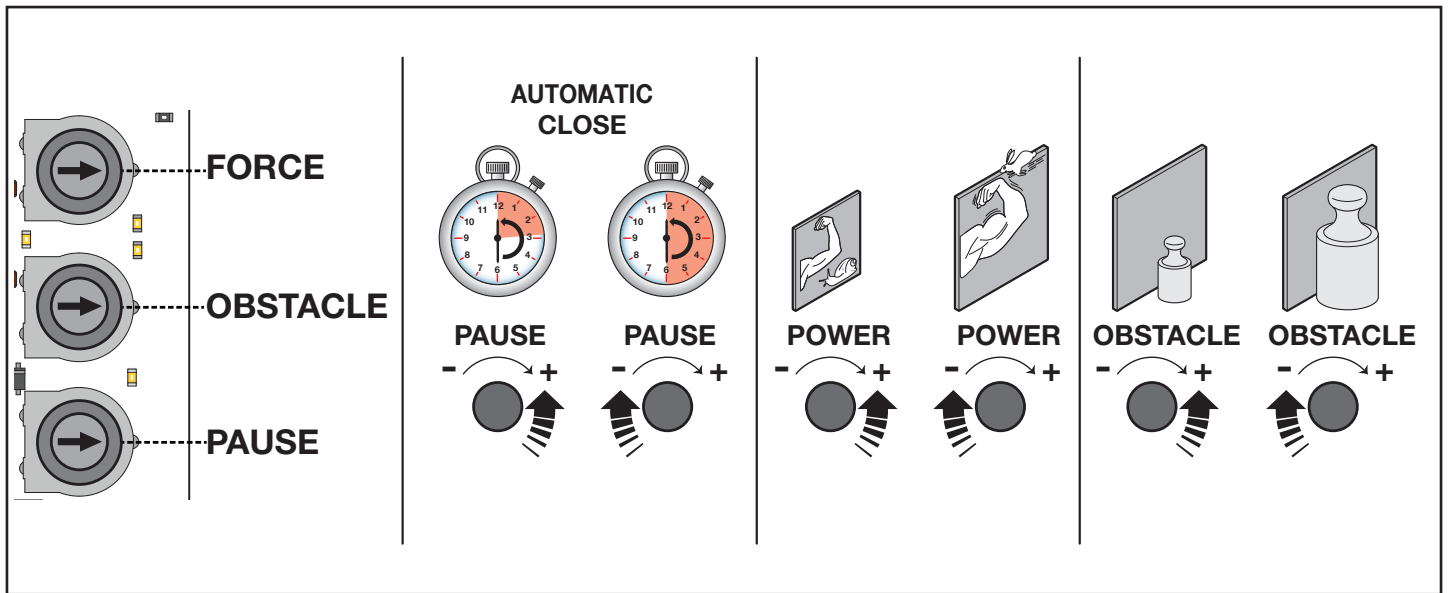

IT - PROGRAMMAZIONE • EN - PROGRAMMING • FR - PROGRAMMATION  
 • ES - PROGRAMACIÓN • PT - PROGRAMAÇÃO • DE - PROGRAMMIERUNG  
 NL - PROGRAMMEREN • PL - PROGRAMOWANIE

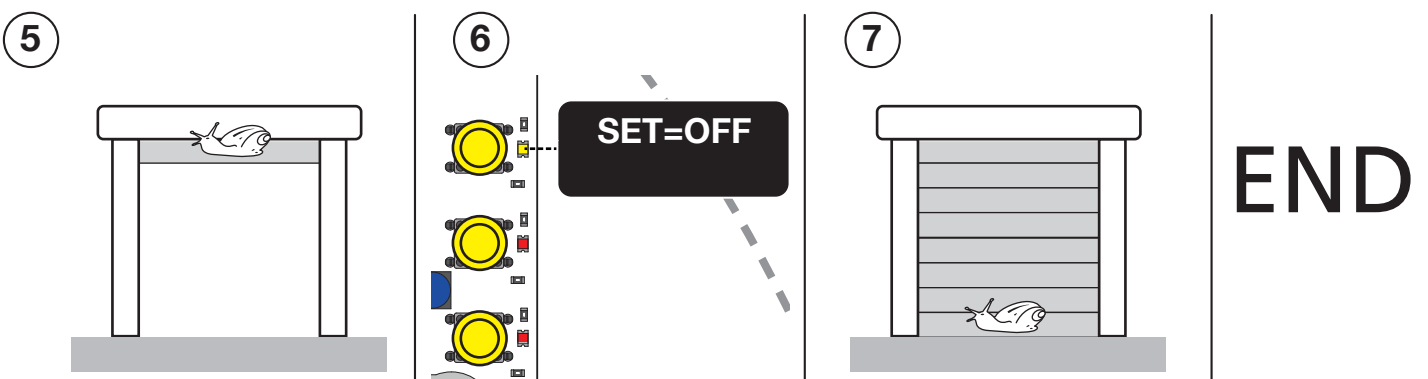
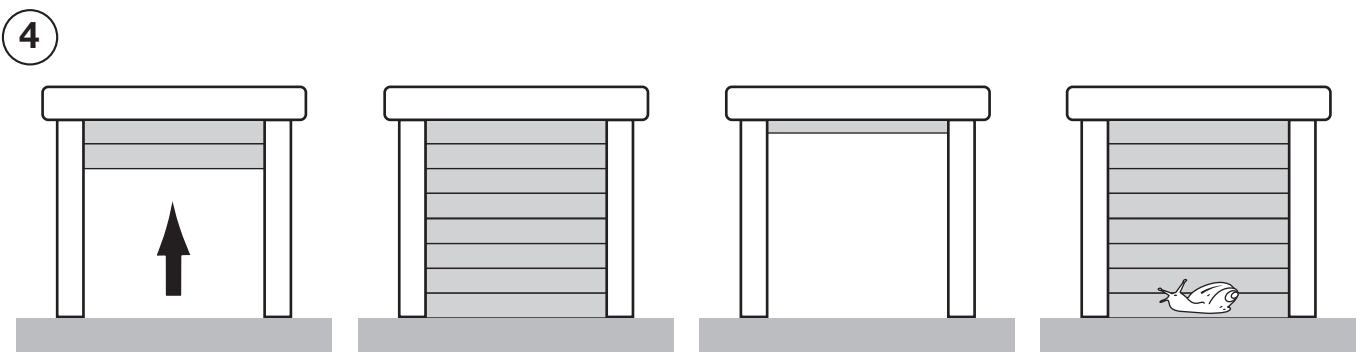
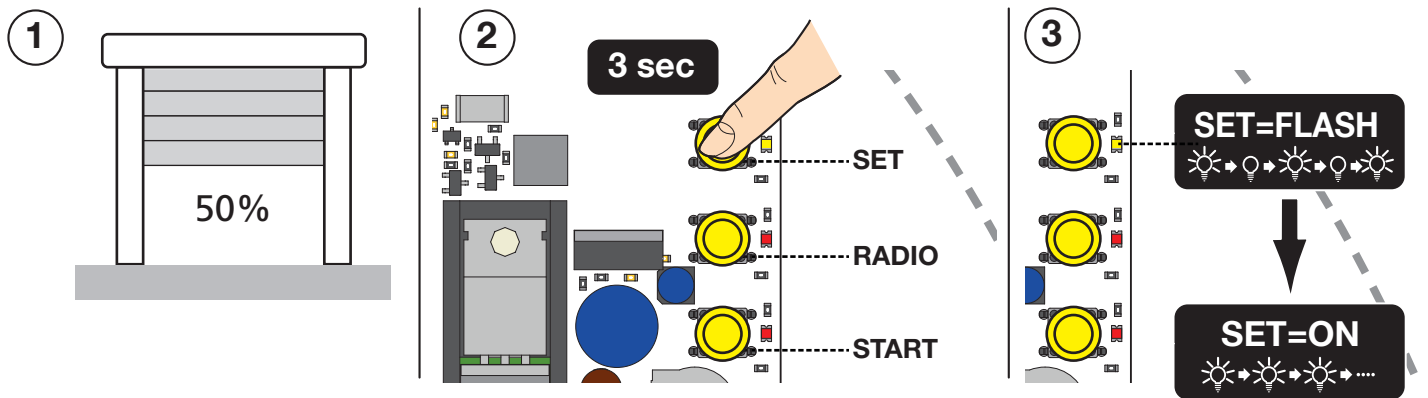

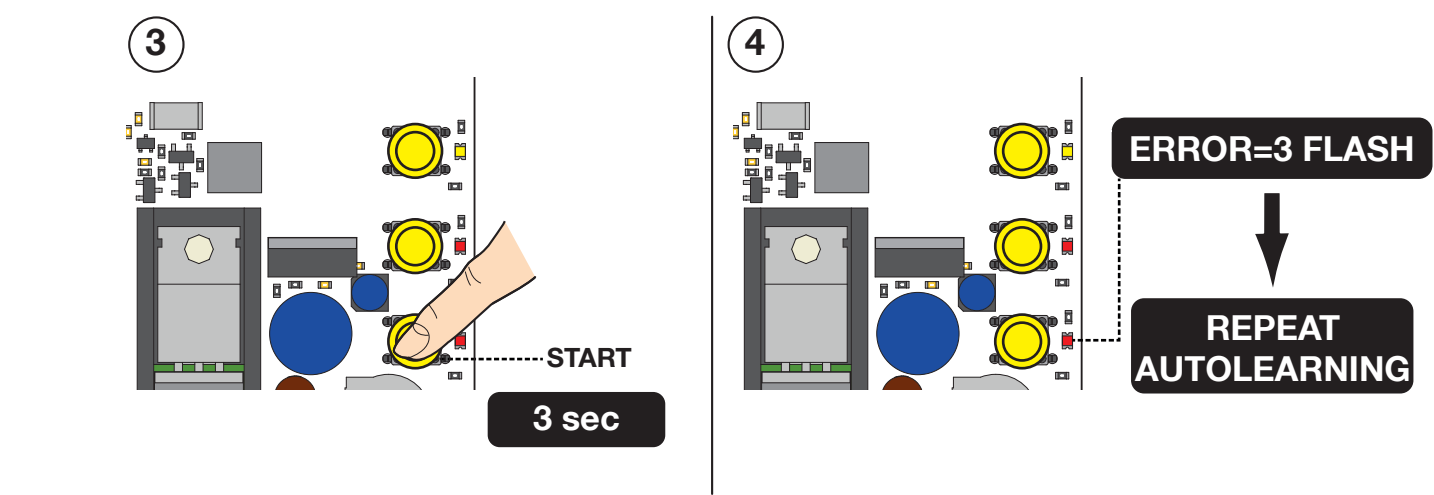
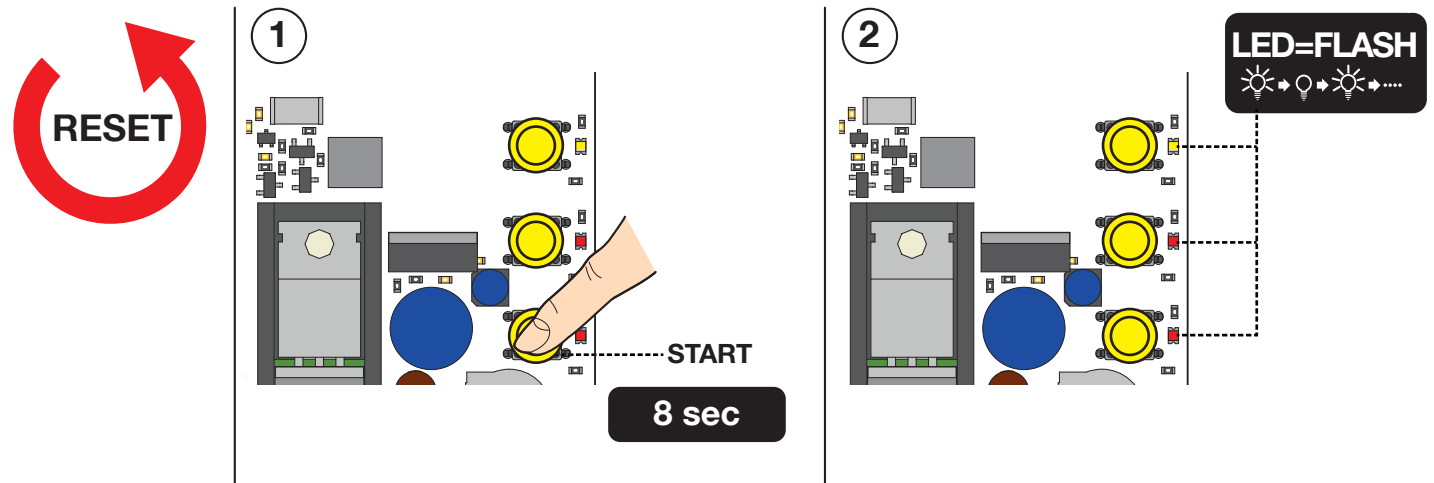
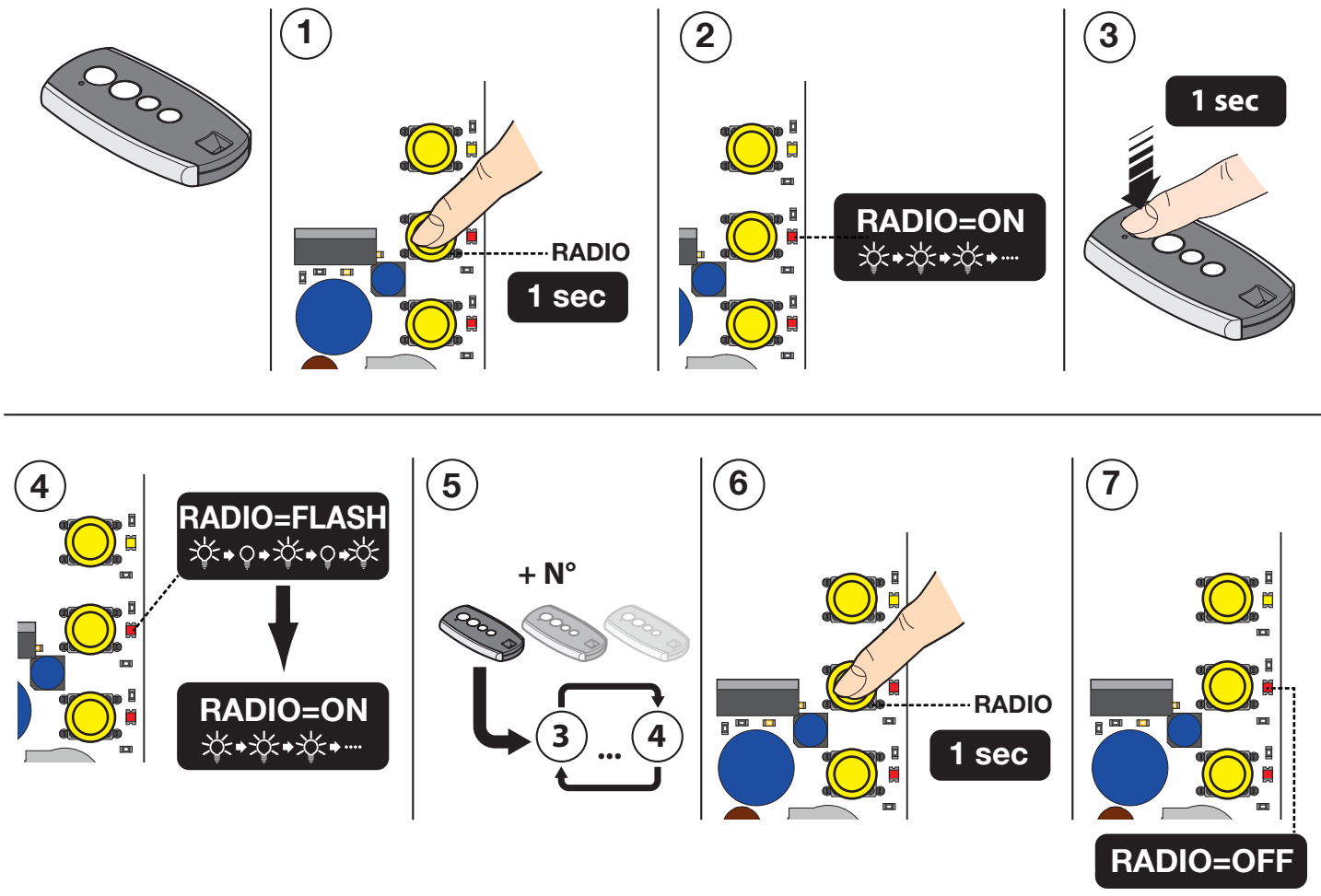





+39 0172 1812574

**Technical support**

Monday/Friday 8.30-12.30 ; 14-18

(UTC+01:00 time)



More



ISO684A01MM - 09/2020

**Dati dell'installatore / Installer details**

---

Azienda / Company \_\_\_\_\_

Timbro / Stamp \_\_\_\_\_

Località / Address \_\_\_\_\_

Provincia / Province \_\_\_\_\_

Recapito telefonico / Tel. \_\_\_\_\_

Referente / Contact person \_\_\_\_\_

**Dati del costruttore / Manufacturer's details**

---

**KINGGates**

Brand of V2 S.p.A.  
Corso Principi di Piemonte 65/67 - 12035 RACCONIGI CN (ITALY)  
info@king-gates.com - www.king-gates.com

